

МИНИСТЕРСТВО ОБРАЗОВАНИЯ И МОЛОДЕЖНОЙ ПОЛИТИКИ
СВЕРДЛОВСКОЙ ОБЛАСТИ
ГАПОУ СО «Красноуфимский аграрный колледж»

РАССМОТРЕНО:

Цикловой методической комиссией
Общих гуманитарных и социально-
экономических дисциплин
протокол №1

 и О.Г.Огородова
подпись

« 30 » августа 2021 г

УТВЕРЖДАЮ:

Заместитель директора по учебной
работе А.Е. Приемщиков
подпись

« 01 » сентября 2021 г

РАБОЧАЯ ПРОГРАММА УЧЕБНОГО ПРЕДМЕТА

ОГСЭ.03 Иностранный язык

Специальность 35.02.08 Электрификация и автоматизация сельского
хозяйства

Курс 1 группа 31Э, 32 Э, 33Э

Уровень освоения базовый

Форма обучения: очная

2021 г

Рабочая программа учебной дисциплины ОГСЭ.03. Иностранный язык составлена в соответствии с Федеральным государственным образовательным стандартом среднего профессионального образования по специальности 35.02.08 Электрификация и автоматизация сельского хозяйства (углубленная подготовка), утвержденного приказом Министерства образования и науки Российской Федерации от 07.05.2014 №457, с учетом рабочей программы воспитания по специальности «Электрификация и автоматизация сельского хозяйства»

Разработчик: И.Ю.Самолук, преподаватель английского языка, высшая квалификационная категория

СОДЕРЖАНИЕ

| | |
|---|----|
| 1. ПАСПОРТ РАБОЧЕЙ ПРОГРАММЫ УЧЕБНОЙ ДИСЦИПЛИНЫ | 4 |
| 2. СТРУКТУРА И СОДЕРЖАНИЕ УЧЕБНОЙ ДИСЦИПЛИНЫ..... | 7 |
| 3. УСЛОВИЯ РЕАЛИЗАЦИИ УЧЕБНОЙ ДИСЦИПЛИНЫ..... | 14 |
| 4. КОНТРОЛЬ И ОЦЕНКА РЕЗУЛЬТАТОВ ОСВОЕНИЯ УЧЕБНОЙ ДИСЦИПЛИНЫ | 18 |

1. ПАСПОРТ РАБОЧЕЙ ПРОГРАММЫ УЧЕБНОЙ ДИСЦИПЛИНЫ

ОГСЭ.03. Иностранный язык (английский)

1.1. Область применения программы

Рабочая программа учебной дисциплины является частью основной профессиональной образовательной программы в соответствии с ФГОС СПО по специальности 35.02.08 Электрификация и автоматизация сельского хозяйства (углубленная подготовка).

1.2. Место дисциплины в структуре основной профессиональной образовательной программы:

Учебная дисциплина ОГСЭ.03. Иностранный язык относится к общему гуманитарному и социально-экономическому циклу основной профессиональной образовательной программы.

1.3. Цели и задачи учебной дисциплины – требования к результатам освоения дисциплины:

В результате освоения учебной дисциплины обучающийся должен **уметь:**

- общаться (устно и письменно) на иностранном языке на профессиональные и повседневные темы;
- переводить (со словарем) иностранные тексты профессиональной направленности;
- самостоятельно совершенствовать устную и письменную речь, пополнять словарный запас.

В результате освоения учебной дисциплины обучающийся должен **знать:**

- лексический (1200-1400 лексических единиц) и грамматический минимум, необходимый для чтения и перевода (со словарем) иностранных текстов профессиональной направленности.

1.4. Результатом освоения учебной дисциплины является обладание студентами общими компетенциями (ОК 1-9):

| Код | Наименование |
|-------|--|
| ОК 1. | Понимать сущность и социальную значимость своей будущей профессии, проявлять к ней устойчивый интерес |
| ОК 2. | Организовывать собственную деятельность, определять методы и способы выполнения профессиональных задач, оценивать их эффективность и качество |
| ОК 3. | Решать проблемы, оценивать риски и принимать решения в нестандартных ситуациях |
| ОК 4. | Осуществлять поиск, анализ и оценку информации, необходимой для постановки и решения профессиональных задач, профессионального и личностного развития |
| ОК 5. | Использовать информационно-коммуникационные технологии для совершенствования профессиональной деятельности |
| ОК 6. | Работать в коллективе и команде, обеспечивать ее сплочение, эффективно общаться с коллегами, руководством, потребителями |
| ОК 7. | Ставить цели, мотивировать деятельность подчиненных, организовывать и контролировать их работу с принятием на себя ответственности за результат выполнения заданий |
| ОК 8. | Самостоятельно определять задачи профессионального и личностного развития, заниматься самообразованием, осознанно планировать повышение квалификации |
| ОК 9. | Быть готовым к смене технологий в профессиональной деятельности |

Одним из результатов освоения учебной дисциплины является формирование и развитие личностных результатов: ЛР1-12

| | |
|------|--|
| ЛР 1 | Осознающий себя гражданином и защитником великой страны |
| ЛР 2 | Проявляющий активную гражданскую позицию, демонстрирующий приверженность принципам честности, порядочности, открытости, экономически активный и участвующий в студенческом и территориальном самоуправлении, в том числе на условиях добровольчества, продуктивно взаимодействующий и участвующий в деятельности общественных организаций |
| ЛР 3 | Соблюдающий нормы правопорядка, следующий идеалам гражданского общества, обеспечения безопасности, прав и свобод граждан России. Лояльный к установкам и проявлениям представителей субкультур, отличающий их от групп с деструктивным и девиантным поведением. Демонстрирующий неприятие и предупреждающий социально опасное поведение окружающих |
| ЛР 4 | Проявляющий и демонстрирующий уважение к людям труда, осознающий ценность собственного труда. Стремящийся к формированию в сетевой среде лично и профессионально конструктивного «цифрового следа» |
| ЛР 5 | Демонстрирующий приверженность к родной культуре, исторической памяти на основе любви к Родине, родному народу, малой родине, принятию традиционных ценностей многонационального народа России |
| ЛР 6 | Проявляющий уважение к людям старшего поколения и готовность к участию в социальной поддержке и волонтерских движениях |
| ЛР 7 | Осознающий приоритетную ценность личности человека; уважающий собственную и чужую уникальность в различных ситуациях, во всех формах и |

| | |
|-------|--|
| | видах деятельности. |
| ЛР 8 | Проявляющий и демонстрирующий уважение к представителям различных этнокультурных, социальных, конфессиональных и иных групп. Сопричастный к сохранению, преумножению и трансляции культурных традиций и ценностей многонационального российского государства |
| ЛР 9 | Соблюдающий и пропагандирующий правила здорового и безопасного образа жизни, спорта; предупреждающий либо преодолевающий зависимости от алкоголя, табака, психоактивных веществ, азартных игр и т.д. Сохраняющий психологическую устойчивость в ситуативно сложных или стремительно меняющихся ситуациях |
| ЛР 10 | Заботящийся о защите окружающей среды, собственной и чужой безопасности, в том числе цифровой |
| ЛР 11 | Проявляющий уважение к эстетическим ценностям, обладающий основами эстетической культуры |
| ЛР 12 | Принимающий семейные ценности, готовый к созданию семьи и воспитанию детей; демонстрирующий неприятие насилия в семье, ухода от родительской ответственности, отказа от отношений со своими детьми и их финансового содержания |

2. СТРУКТУРА И СОДЕРЖАНИЕ УЧЕБНОЙ ДИСЦИПЛИНЫ

ОГСЭ.03. Иностранный язык (английский)

2.1 Объем учебной дисциплины и виды учебной работы

| Вид учебной работы | Количество часов |
|---|------------------|
| Максимальная учебная нагрузка (всего): | 87 |
| Обязательная аудиторная учебная нагрузка (всего): | 58 |
| Самостоятельная работа обучающегося (всего) | 29 |
| Промежуточная аттестация в форме зачета - 5 семестр; | |
| Промежуточная аттестация в форме дифференцированного зачета - 6 семестр | |

2.2. Тематический план и содержание учебной дисциплины ОГСЭ.03. Иностранный язык (английский)

| № урока | | Наименование разделов и тем | Содержание учебного материала, практические работы, самостоятельная работа обучающихся | Объем часов | Коды компетенций и личностных результатов |
|-------------------------|-----|--|--|-------------|---|
| макс | ауд | | | | |
| Раздел «Электротехника» | | | | | |
| 1. | 1 | Основные компоненты электрической цепи | Содержание учебного материала Повторение материала прошлого курса | 2 | ОК 1-9, ЛР 2-4, 7-9 |
| 2. | 2 | Предохранители | Содержание учебного материала Знакомство с базовой лексикой темы Работа с текстом “Fuses” Выполнение послетекстовых упражнений | 2 | |
| 3. | 3 | Постоянный и переменный ток | Содержание учебного материала Знакомство с базовой лексикой темы Работа с текстом “Direct Current and Alternating Current” Выполнение послетекстовых упражнений | 2 | |
| 4. | | Детали, механизмы, оборудование | Самостоятельная внеаудиторная работа №1. Повторение изученного материала. Выучить лексику по предыдущим темам | 2 | |
| 5. | 4 | Измерители. Амперметр | Содержание учебного материала Знакомство с базовой лексикой темы Работа с текстом “Ammeter” Выполнение послетекстовых упражнений | 2 | ОК 1-9, ЛР 2-4, 7-9 |
| 6. | 5 | Вольтметр | Содержание учебного материала Знакомство с базовой лексикой темы Работа с текстом “Voltmeter” Выполнение послетекстовых упражнений | 2 | |
| 7. | | Детали, механизмы, оборудование | Самостоятельная внеаудиторная работа №2. Выучить лексику по предыдущим темам. Выполнить тестовое задание на стр. 21-22 (Луговая А.Л. Пособие по английскому языку для студентов энергетических специальностей) | 2 | |

| | | | | | |
|-----|----|--|---|---|-------------------------|
| 8. | 6 | Омметр | Содержание учебного материала Знакомство с базовой лексикой темы Работа с текстом “Ohmmeter” Выполнение послетекстовых упражнений | 2 | ОК 1-9, ЛР 2-4, 7-9 |
| 9. | 7 | Измерение сопротивления изоляции | Содержание учебного материала Знакомство с базовой лексикой темы Работа с текстом “Measurement of Insulation Resistance” Выполнение послетекстовых упражнений | 2 | |
| 10. | | Детали, механизмы, оборудование | Самостоятельная внеаудиторная работа №3. Выучить лексику по предыдущим темам. Выполнить тестовое задание на стр. 31 (Луговая А.Л. Пособие по английскому языку для студентов энергетических специальностей) | 2 | |
| 11. | 8 | Безопасность электрической системы | Содержание учебного материала Знакомство с базовой лексикой темы Работа с текстом “Safety Electric System. Electric Shock” Выполнение послетекстовых упражнений | 2 | ОК 1-9, ЛР 2-4, 7-10 |
| 12. | 9 | Переключатели | Содержание учебного материала Знакомство с базовой лексикой темы Работа с текстом “Circuit-Opening Devices. Switches” Выполнение послетекстовых упражнений | 2 | |
| 13. | | Детали, механизмы, оборудование | Самостоятельная внеаудиторная работа №4. Выучить лексику по предыдущим темам. Выполнить тестовое задание на стр. 39 (Луговая А.Л. Пособие по английскому языку для студентов энергетических специальностей) | 2 | |
| 14. | 10 | Электромагнитное реле | Содержание учебного материала Знакомство с базовой лексикой темы Работа с текстом “Electromagnetic Relay” Выполнение послетекстовых упражнений | 2 | ОК 1-9, ЛР 2-4, 7-9 |
| 15. | 11 | Трансформаторы | Содержание учебного материала Знакомство с базовой лексикой темы Работа с текстом “Transformer” Выполнение послетекстовых упражнений | 2 | |

| | | | | | |
|-----|----|---|---|---|------------------------|
| 16. | | Детали, механизмы, оборудование | Самостоятельная внеаудиторная работа №5. Выучить лексику по предыдущим темам. Выполнить тестовое задание на стр. 52 (Луговая А.Л. Пособие по английскому языку для студентов энергетических специальностей) | 2 | |
| 17. | 12 | Индуктивность | Содержание учебного материала Знакомство с базовой лексикой темы Работа с текстом “ Inductance and Mutual Inductance ” Выполнение послетекстовых упражнений | 2 | ОК 1-9, ЛР 2-4, 7-9 |
| 18. | 13 | Фильтры | Содержание учебного материала Знакомство с базовой лексикой темы Работа с текстом “Filters” Выполнение послетекстовых упражнений | 2 | |
| 19. | 14 | Электрическая подстанция | Содержание учебного материала Знакомство с базовой лексикой темы Работа с текстом “Substations” Выполнение послетекстовых упражнений | 2 | |
| 20. | 15 | Линии электропередач | Содержание учебного материала Знакомство с базовой лексикой темы Работа с текстом “Transmission Lines” Выполнение послетекстовых упражнений | 2 | |
| 21. | | Детали, механизмы, оборудование | Самостоятельная внеаудиторная работа №6. Учить лексику урока. Перевод текстов. (Луговая А.Л. Английский язык для студентов энергетических специальностей, 2009) | 2 | |
| 22. | 16 | Передача и распределение электроэнергии | Содержание учебного материала Знакомство с базовой лексикой темы Работа с текстом “Power Transmission and Power Distribution ” Выполнение послетекстовых упражнений | 2 | ОК 1-9, ЛР 2-4, 7-9 |
| 23. | 17 | Электродвигатели | Содержание учебного материала Знакомство с базовой лексикой темы Работа с текстом “Electric Motors” Выполнение послетекстовых упражнений | 2 | |

| | | | | | |
|-----|----|--|---|---|------------------------|
| 24. | | Детали, механизмы, оборудование | Самостоятельная внеаудиторная работа №7. Выполнить тестовое задание стр.59 (Луговая А.Л. Английский язык для студентов энергетических специальностей, 2009) | 2 | |
| 25. | 18 | Моторы постоянного тока | Содержание учебного материала Знакомство с базовой лексикой темы Работа с текстом “Direct Current Motors” Выполнение послетекстовых упражнений | 2 | ОК 1-9, ЛР 2-4, 7-9 |
| 26. | 19 | Моторы переменного тока | Содержание учебного материала Знакомство с базовой лексикой темы Работа с текстом “Alternating Current Motors” Выполнение послетекстовых упражнений | 2 | |
| 27. | | Детали, механизмы, оборудование | Самостоятельная внеаудиторная работа №8. Чтение и перевод текстов профессиональной направленности. стр. 127-129. (Луговая А.Л. Английский язык для студентов энергетических специальностей, 2009) | 2 | |
| 28. | 20 | Неисправности электромоторов | Содержание учебного материала Знакомство с базовой лексикой темы Работа с текстом “Faults of Motors and Ways of Their Repair” Выполнение послетекстовых упражнений | 2 | ОК 1-9, ЛР 2-4, 7-9 |
| 29. | 21 | Электростанции | Содержание учебного материала Знакомство с базовой лексикой темы Работа с текстом “Electric Power Plants” Выполнение послетекстовых упражнений | 2 | |
| 30. | | Детали, механизмы, оборудование | Самостоятельная внеаудиторная работа №9. Выучить лексику по предыдущим темам. Выполнить тестовое задание на стр. 68 (Луговая А.Л. Пособие по английскому языку для студентов энергетических специальностей) | 2 | |
| 31. | 22 | Потребители электроэнергии | Содержание учебного материала Знакомство с базовой лексикой темы Работа с текстом “Electric Power Consumers and Power Systems” Выполнение послетекстовых упражнений | 2 | ОК 1-9, ЛР 2-4, 7-9 |
| 32. | 23 | Электрогенератор | Содержание учебного материала Знакомство с базовой лексикой темы | 2 | |

| | | | | | |
|--|----|--|---|---|-------------------------------|
| | | | Работа с текстом “Generators” Выполнение послетекстовых упражнений | | |
| 33. | 24 | Электроустановочная арматура | Содержание учебного материала Знакомство с базовой лексикой темы Работа с текстом “Wiring accessories and lighting fittings” Выполнение послетекстовых упражнений | 2 | |
| 34. | | Детали, механизмы, оборудование | Самостоятельная внеаудиторная работа №10. Выучить лексику по предыдущим темам. Перевод профессионально-ориентированных текстов | 2 | |
| 35. | 25 | Моя будущая профессия | Содержание учебного материала Знакомство с базовой лексикой темы Работа с текстом “The concept of electrical current” Выполнение послетекстовых упражнений | 2 | ОК 1-9, ЛР 2-4, 7-9, 12 |
| 36. | | Детали, механизмы, оборудование | Самостоятельная внеаудиторная работа №11. Перевод профессионально-ориентированных текстов | 2 | |
| 37. | | Детали, механизмы, оборудование | Самостоятельная внеаудиторная работа №12. Перевод профессионально-ориентированных текстов | 2 | |
| 38. | | Детали, механизмы, оборудование | Самостоятельная внеаудиторная работа №13. Перевод профессионально-ориентированных текстов | 2 | |
| Раздел 2. Защита окружающей среды | | | | | |
| 39. | 26 | Защита окружающей среды | Содержание учебного материала Знакомство с базовой лексикой темы Работа с текстом “Protection against Environmental Pollution” Выполнение послетекстовых упражнений | 2 | ОК 1-9, ЛР 2-4, 7-10 |
| 40. | 27 | Экология: борьба с отходами | Содержание учебного материала Знакомство с базовой лексикой темы Работа с текстом “Ecology: Fight against wastes” Выполнение послетекстовых упражнений | 2 | |
| 41. | 28 | Новые электрические материалы | Содержание учебного материала Знакомство с базовой лексикой темы Работа с текстом “New Electric Materials” Выполнение послетекстовых упражнений | 2 | |

| | | | | | |
|-----|----|--------------------------------|--|-----------|--------------------------------|
| 42. | | Защита окружающей среды | Самостоятельная внеаудиторная работа №14. Чтение и перевод текстов профессиональной направленности | 2 | |
| 43. | | Защита окружающей среды | Самостоятельная внеаудиторная работа №15. Чтение и перевод текстов профессиональной направленности | 1 | |
| 44. | 29 | Дифференцированный зачёт | Содержание учебного материала Выполнение компетентностно-ориентированного теста | 2 | ОК 1-9, ЛР 2-4, 7-10, 12 |
| | | ВСЕГО ЧАСОВ | | 87 | |
| | | АУДИТОРНЫХ | | 58 | |
| | | САМОСТОЯТЕЛЬНАЯ РАБОТА | | 29 | |

3. УСЛОВИЯ РЕАЛИЗАЦИИ УЧЕБНОЙ ДИСЦИПЛИНЫ

ОГСЭ.03. Иностранный язык (английский)

3.1 Требования к минимальному материально-техническому обеспечению

Реализация программы дисциплины требует наличия учебного кабинета английского языка.

Оборудование учебного кабинета:

- посадочные места по количеству обучающихся;
- рабочее место преподавателя;
- шкафы для хранения пособий;
- комплект учебно-методической документации;
- карта страны изучаемого языка;
- пластиковая доска;
- комплект учебных таблиц и схем.

Технические средства обучения;

- компьютер с программным обеспечением;
- мультимедийные средства обучения.

Коллекция цифровых образовательных ресурсов:

- электронные презентации, видеоматериалы.

3.2. Информационное обеспечение обучения

Перечень учебных изданий, Интернет-ресурсов, дополнительной литературы

Основные источники:

1. Агабекян И.П. Английский для средних специальных заведений. Ростов н/Д: «Феникс», 2015. – 320 с.
2. Голубев, А.П. Английский язык для всех специальностей : учебник / Голубев А.П., Балюк Н.В., Смирнова И.Б. — Москва : КноРус, 2020. — 385 с. — (СПО). — ISBN 978-5-406-07353-7. — URL: <https://book.ru/book/933691> (дата обращения: 07.01.2021). — Текст : электронный.

3. Карпова, Т.А. English for Colleges=Английский язык для колледжей : учебное пособие / Карпова Т.А. — Москва : КноРус, 2020. — 281 с. — ISBN 978-5-406-01469-1. — URL: <https://book.ru/book/935920> (дата обращения: 07.01.2021). — Текст : электронный.

4. Карпова, Т.А. English for Colleges = Английский язык для колледжей. Практикум + eПриложение : тесты : учебно-практическое пособие / Карпова Т.А., Восковская А.С., Мельничук М.В. — Москва : КноРус, 2020. — 286 с. — (СПО). — ISBN 978-5-406-07527-2. — URL: <https://book.ru/book/932751> (дата обращения: 07.01.2021). — Текст : электронный.

5. Лахмаков, В.Л. Английский язык для электротехнических специальностей : учебное пособие / Лахмаков В.Л. — Москва : КноРус, 2021. — 191 с. — ISBN 978-5-406-06177-0. — URL: <https://book.ru/book/938785> (дата обращения: 07.01.2021). — Текст : электронный.

6. Луговая А.Л. Английский язык для студентов энергетических специальностей: Учеб. пособие / А.Л. Луговая – М.: Высш. Шк., 2009. – 150 с.

7. Нарочная, Е.Б. Английский язык для технических специальностей : учебник / Нарочная Е.Б., Шевцова Г.В., Москалец Л.Е. — Москва : КноРус, 2021. — 282 с. — ISBN 978-5-406-06239-5. — URL: <https://book.ru/book/938644> (дата обращения: 07.01.2021). — Текст : электронный.

Для преподавателей:

8. Об образовании в Российской Федерации: федер. закон от 29.12.2012 № 273-ФЗ

9. Федеральный государственный образовательный стандарт среднего профессионального образования по специальности 35.02.08 Электрификация и автоматизация сельского хозяйства (утв. приказом Министерства образования и науки РФ от 7 мая 2014 г. N 457)

10. Гальскова Н. Д., Гез Н. И. Теория обучения иностранным языкам. Лингводидактика и методика. — М., 2014.

11. Горлова Н.А. Методика обучения иностранному языку: в 2 ч. — М., 2013.

12. Профессор Хиггинс. Английский без акцента! (фонетический, лексический и грамматический мультимедийный справочник-тренажер).

Дополнительные источники:

13. Мюллер В.К. Англо-русский и русско-английский. - М.: Эксмо, р.698, 2008.

14. New Opportunities. Russian Edition. Student's book. Michael Harris, David Mower, Anna Sikorzynska, Irina Sokolova. – Longman, 2012, p. 144

15. New Opportunities. Russian Edition. Teacher's book. Michael Harris, David Mower, Anna Sikorzynska, Irina Sokolova. – Longman, 2012, p. 160

Интернет ресурсы

Обучающие материалы

16. <http://www.macmillanenglish.com> - интернет-ресурс с практическими материалами для формирования и совершенствования всех видов-речевых умений и навыков.

17. www.macmillandictionary.com/dictionary/british/enjoy (Macmillan Dictionary с возможностью прослушать произношение слов).

18. www.bbc.co.uk/worldservice/learningenglish

19. <http://www.docme.ru/download/93869#pdf> – интернет-ресурс, содержащий учебное пособие для расширенного изучения английского языка в области информационных технологий.

20. <http://www.handoutsonline.com>

21. <http://www.icons.org.uk>

22. www.lingvo-online.ru (более 30 англо-русских, русско-английских и толковых словарей общей и отраслевой лексики).

23. www.britannica.com (энциклопедия «Британника»).

24. www.ldoceonline.com (Longman Dictionary of Contemporary English).

Методические материалы

25. <http://www.onestopenglish.com> - Интернет-ресурс содержит методические рекомендации и разработки уроков ведущих методистов в области преподавания английского языка. Включает уроки, разработанные на основе материалов из The Guardian Weekly, интерактивные игры, музыкальные видео, аудиоматериалы, демонстрационные карточки.

26. <http://www.macmillan.ru> - интернет-ресурс с методическими разработками российских преподавателей, содержит учебные программы и календарнотематические планирования курсов английского языка повседневного и делового общения.

27. <http://www.iatefl.org> (International Association of Teachers of English as a Foreign Language)

28. www.developingteachers.com (lesson plans, tips, articles and more)
www.etprofessional.com (reviews, practical ideas and resources)

Учебники и интерактивные материалы

29. www.longman.com

30. <https://elt.oup.com/student/americanenglishfile>

Lesson Resources

31. www.teachingenglish.org.uk

4. КОНТРОЛЬ И ОЦЕНКА РЕЗУЛЬТАТОВ ОСВОЕНИЯ УЧЕБНОЙ ДИСЦИПЛИНЫ

Текущий контроль и оценка результатов освоения дисциплины осуществляется преподавателем в процессе проведения учебных занятий в устной и письменной форме в виде контрольных, лексико-грамматических тестов, устных и письменных опросов, тестирования, выполнения обучающимися индивидуальных заданий, проектов и т.д.

Промежуточная аттестация проводится в конце 5 семестра в форме зачета; в конце 6 семестра в форме дифференцированного зачета.

В задачи контроля входят: объективная характеристика речевого общения и самоконтроль. Студент не может получить положительную оценку, если уровень его знаний и обученности будет ниже 50% нормативов, указанных в программе. За период обучения в группах проводятся дифференцированные зачёты.

Методы оценки результатов обучения - традиционная система отметок в баллах за каждую выполненную работу, на основе которых выставляется итоговая отметка.

Оценка «зачтено» выставляется студенту при условии сдачи контрольных точек (лексический материал уроков 1 – 15, и выполнении домашних заданий) на положительную оценку.

Дифференцированный зачет представляет собой выполнение зачётной работы в виде компетентностно-ориентированного теста, который состоит из пяти блоков, включающих 5 заданий и устного блока.

| Результаты обучения | Основные показатели оценки результата | Формы и методы контроля и оценки результатов обучения |
|--|---|--|
| Умения | | Устное сообщение по теме (пересказ, устный ответ, презентация проекта, диалог-расспрос, диалог-обмен мнениями, и т.д.) |
| - общаться (устно и письменно) на иностранном языке на профессиональные и повседневные темы; | <ul style="list-style-type: none"> -употребляет лексические единицы и грамматические структуры соответственно коммуникативной задаче; -строит диалог в соответствии с заданной темой; - интонационный рисунок соответствует правилам интонации английского языка; -владеет техникой ведения беседы -демонстрирует разнообразный словарный запас; -владеет простыми и сложными грамматическими структурами; - высказывается связно и последовательно; - выбор лексики соответствует эмоциональной оценке обсуждаемых событий | <p>Творческие проекты, презентации, устные и письменные сообщения по теме</p> <p>Тестовый контроль, передача содержания услышанного</p> <p>Чтение текста, устный и письменный перевод, тестовый контроль</p> |
| - переводить (со словарем) иностранные тексты профессиональной направленности; | <ul style="list-style-type: none"> - понимает содержание; - выделяет отдельную, значимую для себя информацию; -владеет всеми видами чтения; - выделяет основную мысль; -находит в тексте заданную информацию; - догадывается о значении незнакомых слов по контексту; - использует информацию для решения поставленной задачи; | <p>Оценка продуктов письменной речи</p> <p>Словарный диктант, блиц-опрос лексики</p> |
| - самостоятельно совершенствовать устную и письменную речь, пополнять словарный запас. | <ul style="list-style-type: none"> -употребляет лексические единицы и грамматические структуры соответственно коммуникативной задаче; - использует информацию для решения поставленной задачи; | <p>Грамматические тесты, контрольные и проверочные работы</p> <p>Терминологические, тематические диктанты, тесты</p> |

| | | |
|---|--|--|
| Знания | | |
| – лексический (1200-1400 лексических единиц) и грамматический минимум, необходимый для чтения и перевода (со словарем) иностранных текстов профессиональной направленности. | <ul style="list-style-type: none"> - знает лексические единицы; - знает видо-временные формы глаголов, средства и способы изучения модальности, условия, предложения, причины, следствия, побуждения к действию; - владеет лингвострановедческой, страноведческой и социокультурной информацией в рамках заданных тем | <p>Дифференцированный зачет в виде компетентностно-ориентированного теста</p> <p>Участие во всероссийских, региональных, городских или внутриколледжных мероприятиях (олимпиады, конкурсы и др)</p> <p>Самооценка и обсуждение процесса получения результата: оценочные листы с критериями по разным видам речевой деятельности и стратегиям самостоятельной работы по овладению языком.</p> |
| ОК 1. Понимать сущность и социальную значимость своей будущей профессии, проявлять к ней устойчивый интерес | Умеет рассказать о своей будущей профессии, её преимуществах и достоинствах на английском языке, умеет общаться с зарубежным партнёром на данную тему | |
| ОК 2. Организовывать собственную деятельность, определять методы и способы выполнения профессиональных задач, оценивать их эффективность и качество | <p>Умеет выполнять проектные задания, руководить работой микрогруппы в процессе работы над проектом, дать оценку её работы.</p> <p>Умеет выполнять перевод текстов по специальности.</p> <p>Руководит работой в группе, вносит предложения по улучшению качества работы. Берёт на себя ответственность за конечный результат.</p> | |
| ОК 3. Решать проблемы, оценивать риски и принимать решения в нестандартных ситуациях | Умеет выполнять проектные задания, генерировать необычные, оригинальные идеи, руководить работой микрогруппы в процессе работы над проектом, дать оценку её работы. | |

| | | |
|--|---|--|
| ОК 4. Осуществлять поиск, анализ и оценку информации, необходимой для постановки и решения профессиональных задач, профессионального и личностного развития | Умеет осуществлять поиск учебной и дополнительной информации по теме, пользуясь современными средствами поиска и передачи информации. | |
| ОК 5. Использовать информационно-коммуникационные технологии для совершенствования профессиональной деятельности | Умеет получать и обрабатывать информацию при помощи ПК, сети Интернет, зарубежных поисковых систем для решения поставленной задачи | |
| ОК 6. Работать в коллективе и команде, обеспечивать ее сплочение, эффективно общаться с коллегами, руководством, потребителями | Умеет работать в микрогруппе над решением проблемы, поставленной задачи, выполнением проекта. Умеет вести диалог на иностранном языке на основе изученных тем. Знает основы делового языка, умеет применять их в процессе общения с партнёрами. | |
| ОК 7. Ставить цели, мотивировать деятельность подчинённых, организовывать и контролировать их работу с принятием на себя ответственности за результат выполнения заданий | Умеет руководить работой в группе, вносит предложения по улучшению качества работы. Умеет брать на себя ответственность за конечный результат. | |
| ОК 8. Самостоятельно определять задачи профессионального и личностного развития, заниматься самообразованием, осознанно планировать повышение квалификации | Умеет самостоятельно работать с зарубежной справочной литературой, словарями и Интернет-источниками для самообразования, повышения уровня профессиональной компетенции | |
| ОК 9. Быть готовым к смене технологий в профессиональной деятельности | Умеет использовать зарубежные СМИ, справочники, словари для изучения изменений в профессиональной деятельности, расширения кругозора. | |

| | | |
|---|---|--|
| <p>ЛР 1. Осознающий себя гражданином и защитником великой страны</p> | <p>Оценивает собственное продвижение личностного развития; проявляет мировоззренческие установки на готовность молодых людей к работе на благо Отечества; проявляет правовую активность, уважение к Закону.</p> | <p>Беседы на заданную тему</p> |
| <p>ЛР 2. Проявляющий активную гражданскую позицию, демонстрирующий приверженность принципам честности, порядочности, открытости, экономически активный и участвующий в студенческом и территориальном самоуправлении, в том числе на условиях добровольчества, продуктивно взаимодействующий и участвующий в деятельности общественных организаций</p> | <p>Оценивает собственное продвижение личностного развития; проявляет трудовую активность; участвует в исследовательской и проектной работе, умеет выполнять проектные задания, генерировать необычные, оригинальные идеи, руководить работой микрогруппы в процессе работы над проектом, дать оценку её работы; соблюдает этические нормы общения при взаимодействии с другими обучающимися, преподавателями; демонстрирует навыки межличностного делового общения.</p> | <p>Наблюдение за поведением студентов, Беседы, Творческие и проектные задания и анализ их выполнения</p> |
| <p>ЛР 3. Соблюдающий нормы правопорядка, следующий идеалам гражданского общества, обеспечения безопасности, прав и свобод граждан России. Лояльный к установкам и проявлениям представителей субкультур, отличающий их от групп с деструктивным и девиантным поведением. Демонстрирующий неприятие и предупреждающий социально опасное поведение окружающих</p> | <p>проявляет мировоззренческие установки на готовность молодых людей к работе на благо Отечества; проявляет правовую активность и навыки правомерного поведения, уважения к Закону; отсутствуют социальные конфликты среди обучающихся, основанных на межнациональной, межрелигиозной почве.</p> | <p>Беседы, Анкетирование Метод экспертной оценки педагогом</p> |

| | | |
|---|--|--|
| <p>ЛР 4. Проявляющий и демонстрирующий уважение к людям труда, осознающий ценность собственного труда. Стремящийся к формированию в сетевой среде лично и профессионального конструктивного «цифрового следа»</p> | <p>демонстрирует интереса к будущей профессии; умеет дать оценку собственного продвижения, личного развития; умеет проводить самооценку, самоанализ и коррекцию ее результатов и проследить положительную динамику в организации собственной учебной деятельности; проявление трудовую активность; участие в конкурсах профессионального мастерства, олимпиадах по дисциплине; умеет пользоваться компьютерной техникой, владеет навыками отбора и критического анализа информации, умеет ориентироваться в информационном пространстве.</p> | <p>Наблюдение, беседы Творческие и проектные задания и анализ их выполнения Участие во всероссийских, региональных, городских или внутриколледжных мероприятиях (олимпиады, конкурсы и др)</p> |
| <p>ЛР 5. Демонстрирующий приверженность к родной культуре, исторической памяти на основе любви к Родине, родному народу, малой родине, принятию традиционных ценностей многонационального народа России</p> | <p>проявляет мировоззренческие установки на готовность молодых людей к работе на благо Отечества; отсутствуют социальные конфликты среди обучающихся, основанных на межнациональной, межрелигиозной почве</p> | <p>Наблюдение за поведением студентов, Беседы, Творческие и проектные задания и анализ их выполнения</p> |
| <p>ЛР 6. Проявляющий уважение к людям старшего поколения и готовность к участию в социальной поддержке и волонтерских движениях</p> | <p>проявляет мировоззренческие установки на готовность молодых людей к работе на благо Отечества;</p> | <p>Беседы, Творческие и проектные задания и анализ их выполнения</p> |
| <p>ЛР 7. Осознающий приоритетную ценность личности человека; уважающий собственную и чужую уникальность в различных ситуациях, во всех формах и видах деятельности</p> | <p>умеет дать оценку собственного продвижения личного развития; умеет проводить самооценку, самоанализ и коррекцию ее результатов и проследить положительную динамику в организации собственной учебной деятельности; знает основы делового языка, умеет применять их в процессе общения с партнёрами.</p> | <p>Наблюдение, беседы Задания на самооценку и самоанализ</p> |

| | | |
|---|---|---|
| <p>ЛР 8. Проявляющий и демонстрирующий уважение к представителям различных этнокультурных, социальных, конфессиональных и иных групп. Сопричастный к сохранению, преумножению и трансляции культурных традиций и ценностей многонационального российского государства</p> | <p>Проявляет готовность к общению и взаимодействию с людьми самого разного статуса, этнической, религиозной принадлежности и в разных обстоятельствах; проявляет правовую активность и навыки правомерного поведения, уважения к Закону; отсутствуют социальные конфликты среди обучающихся, основанных на межнациональной, межрелигиозной почве знает основы делового языка, умеет применять их в процессе общения с партнёрами.</p> | <p>Наблюдение за поведением студентов, Беседы</p> |
| <p>ЛР 9. Соблюдающий и пропагандирующий правила здорового и безопасного образа жизни, спорта; предупреждающий либо преодолевающий зависимости от алкоголя, табака, психоактивных веществ, азартных игр и т.д. Сохраняющий психологическую устойчивость в ситуативно сложных или стремительно меняющихся ситуациях</p> | <p>демонстрирует навыки здорового образа жизни и высокий уровень культуры здоровья; сохраняет психологическую устойчивость в ситуативно сложных или стремительно меняющихся ситуациях</p> | <p>Наблюдение за поведением студентов, Беседы Творческие и проектные задания и анализ их выполнения</p> |
| <p>ЛР 10. Заботящийся о защите окружающей среды, собственной и чужой безопасности, в том числе цифровой</p> | <p>проявляет экологическую культуру, бережное отношение к родной земле, природным богатствам России и мира; демонстрация умение разумного природопользования, нетерпимого отношения к действиям, приносящим вред экологии; умеет пользования компьютерной техникой, владеет навыками отбора и критического анализа информации, умения ориентироваться в информационном пространстве</p> | <p>Наблюдение за поведением студентов, Беседы Творческие и проектные задания и анализ их выполнения</p> |
| <p>ЛР 11. Проявляющий уважение к эстетическим ценностям, обладающий основами эстетической культуры</p> | <p>Проявляет широту и устойчивость эстетических интересов; участвует в творческой деятельности; обладает умением критически мыслить и ценить духовные богатства</p> | <p>Наблюдение за поведением студентов, Беседы</p> |

| | | |
|--|--|---|
| <p>ЛР 12. Принимающий семейные ценности, готовый к созданию семьи и воспитанию детей; демонстрирующий неприятие насилия в семье, ухода от родительской ответственности, отказа от отношений со своими детьми и их финансового содержания</p> | <p>умеет пользования компьютерной техникой, владеет навыками отбора и критического анализа информации, умения ориентироваться в информационном пространстве; проявляет сформированность семейных ценностей; экономическую и финансовую культуру, экономическую грамотность</p> | <p>Наблюдение за поведением студентов, Беседы Творческие и проектные задания и анализ их выполнения</p> |
|--|--|---|

**КОНТРОЛЬНО-ОЦЕНОЧНЫЕ СРЕДСТВА
ПО УЧЕБНОЙ ДИСЦИПЛИНЕ
ОГСЭ.03. Иностранный язык (английский)**

1. Назначение контрольно – оценочных средств

Контрольно-оценочные средства позволяют установить уровень освоения студентами Федерального государственного образовательного стандарта среднего профессионального образования по специальности 35.02.08 Электрификация и автоматизация сельского хозяйства (углубленная подготовка).

2. Документы, определяющие содержание зачетной работы.

Содержание зачетной работы определяется на основе следующих документов:

- 1) Федеральный государственный образовательный стандарт среднего специального образования (приказ Министерства образования и науки от 07.05.2014 №457)
- 2) Примерная программа дисциплины «Английский язык» для специальностей среднего профессионального образования. М., 2011 год
- 3) Рабочая программа дисциплины «Английский язык»

3. Подходы к отбору содержания контрольной работы:

в контрольной работе взяты темы согласно тематическому плану рабочей программы

4. Структура зачётной работы:

1. Зачёт (5 семестр)

Оценка «зачтено» выставляется студенту при условии сдачи контрольных точек (лексический материал уроков 1 – 15, и выполнении домашних заданий) на положительную оценку.

2. Дифференцированный зачёт (6 семестр)

Число заданий, проверяющих содержание дисциплины «Английский язык» для 3 курса б. В зачетной работе используются задания разных типов, форма задания обеспечивает его адекватность проверяемым знаниям и умениям.

Зачетная работа состоит из пяти блоков, включающих 5 заданий и устного блока. Эти блоки выделяются:

Блок 1 включает задание с альтернативным ответом.

Блок 2 включает задание на выбор перевода предложения и задания по тексту профессиональной направленности с альтернативным ответом.

Блок 3 – задание на описание схемы.

Блок 4 - задача по специальности.

Блок 5 содержит темы для устного высказывания.

Распределение заданий зачетной работы по частям работы

| Блоки | Число заданий | Максимальный балл | Тип заданий |
|--------|---------------|-------------------|--|
| Блок 1 | 1 | 15 | задания с альтернативным ответом |
| Блок 2 | 2 | 8 | с альтернативным ответом на точный перевод предложения и частичное извлечение информации |
| Блок 3 | 1 | 8 | задание на решение коммуникативной задачи |
| Блок 4 | 1 | 10 | задание на решение электротехнической задачи |
| Блок 5 | 1 | 10 | задание на решение коммуникативной задачи |
| Итого: | 6 | 51 | |

Критерии оценивания заданий зачетной работы по английскому языку

| Объем выполненной работы | Количество баллов | Отметка |
|--------------------------|-------------------|---------|
| 90-100 % | 46-51 | 5 |
| 70-89 % | 36-45 | 4 |
| 59-69 % | 30-35 | 3 |
| Менее 59% | менее 30 | 2 |

Методика оценивания заданий зачетной работы

| № задания | Критерии | Количество баллов |
|-----------|---|---|
| Блок 1 | | |
| 1 | Выбран правильный ответ | За каждый правильный ответ по 1 баллу |
| 2 | Выбран правильный ответ | За каждый правильный ответ по 1 баллу |
| 3 | Выбран правильный ответ | За каждый правильный ответ по 1 баллу |
| 4 | Вставлены слова, соответствующие смыслу предложения | За каждое правильно составленное предложение по 1 баллу |
| 5 | Начерченная схема соответствует условию задачи. Выполнено описание схемы на английском языке. | За схему – до 2 баллов. За описание схемы – до 8 баллов. За каждое правильно составленное предложение по 1 баллу |
| Итого | | 41 балл |

Критерии оценки решения коммуникативной задачи (блок 5)

(максимум 10 баллов)

| баллы | решение коммуникативной задачи (содержание) | лексическое и грамматическое оформление речи | произносительная сторона речи |
|-------|--|--|-------------------------------|
| 5 | Задание полностью выполнено: цель общения успешно достигнута, тема раскрыта в заданном объёме, социокультурные знания использованы в соответствии с ситуацией общения | | |
| 3 | Задание выполнено: цель общения достигнута, однако тема раскрыта не в полном объёме, в основном социокультурные знания использованы в соответствии с ситуацией общения | Демонстрирует большой словарный запас, адекватный поставленной задаче. Использует разнообразные грамматические структуры в соответствии с поставленной задачей; практически не делает лексико-грамматических ошибок (1—4 | |

| | | | |
|---|--|--|---|
| | | негрубые ошибки, не затрудняющие понимание) | |
| 2 | Задание выполнено частично: цель общения достигнута не полностью, тема раскрыта в ограниченном объеме, социокультурные знания мало использованы в соответствии с ситуацией общения | Демонстрирует достаточный словарный запас, в основном соответствующий поставленной задаче, однако наблюдается некоторое затруднение при подборе слов и отдельные неточности в их употреблении. Использует грамматические структуры, в целом соответствующие поставленной задаче; допускает ошибки (не более 6 лексико-грамматических ошибок), не затрудняющие понимание высказывания | Речь понятна: соблюдает правильный интонационный рисунок; практически все звуки в потоке речи произносит правильно: не допускает фонематических ошибок (меняющих значение высказывания) |
| 0 | Задание не выполнено: цель общения не достигнута. Тема не раскрыта, социокультурные знания не использованы в соответствии с ситуацией общения | (словарный запас недостаточен для выполнения поставленной задачи. Допускает многочисленные лексико-грамматические ошибки, в том числе затрудняющие понимание высказывания. Неправильное использование грамматических структур делает невозможным выполнение поставленной задачи | Речь почти не воспринимается на слух из-за неправильного произношения многих звуков и фонематических ошибок |

Примечание: преподаватель оценивает выполнение блока по следующим критериям: решение коммуникативной задачи (содержание) — 0—5 баллов; лексическое и грамматическое оформление речи — 0—3 баллов; произносительная сторона речи — 0—2 баллов. При получении учащимся 0 баллов по критерию «Решение коммуникативной задачи (содержание)» всё задание оценивается в 0 баллов.

Инструкция по выполнению зачётной работы (дифференцированный зачёт)

На выполнение зачетной работы по английскому языку отводится 90 минут. Работа состоит из 6 блоков, включающих 6 заданий.

Блок 1 включает задание с альтернативным ответом. За каждый правильный ответ по 1 баллу. Максимальный балл за задание – 15.

Блок 2 включает 2 задания: первое - на выбор перевода предложения. За каждый правильный ответ по 1 баллу. Максимальный балл за задание – 3.

Второе задание включает в себя текст профессиональной направленности и задания по нему с альтернативным ответом. За каждый правильный ответ по 1 баллу. Максимальный балл за задание – 5.

Блок 3 – задание на описание схемы. За каждое правильно составленное предложение по 1 баллу. Максимальный балл за задание – 8.

Блок 4 - задача по специальности. За схему – до 2 баллов.

За описание схемы – до 8 баллов (за каждое правильно составленное предложение по 1 баллу). Максимальный балл за задание – 10.

Блок 5 содержит одно задание повышенного уровня. За его правильное выполнение – 10 баллов.

Внимательно прочитайте каждое задание. Отвечайте только после того, как Вы поняли вопрос и проанализировали все варианты ответа.

Выполняйте задания в том порядке, в котором они даны. Если какое-то задание вызывает затруднение, пропустите его и постарайтесь выполнить те, в ответах на которые уверены. К пропущенным заданиям Вы можете вернуться позже.

При выполнении блока 5 вам предлагается выбрать 1 тему из 7 предложенных и составить рассказ на выбранную тему.

За выполнение различных по сложности заданий даётся от 1 до 10 баллов. Баллы, полученные Вами за выполненные задания, суммируются. Постарайтесь как можно больше выполнить заданий и набрать наибольшее количество баллов. Желаем успеха!

Диагностическая работа по разделу «Электротехника»

Блок 1. Эмоционально-психологический компонент деятельности.

Задание 1. Из предложенных вариантов выбрать один правильный.

1. The unit of voltage is the ____ .
 - a. watt
 - b. ohm
 - c. volt
2. The unit of ____ is the ohm.
 - a. resistance
 - b. pressure
 - c. current

Регулятивный компонент деятельности.

3. Electric ____ transforms mechanical energy into electrical energy.
 - a. generator
 - b. motor
 - c. lamp
4. Atomic power stations operate on ____.
 - a. gas
 - b. uranium
 - c. water
5. ____ is a material having a low resistance.
 - a. Insulator
 - b. Non-conductor
 - c. Conductor
6. A step up transformer ____ voltage.
 - a. increases
 - b. decreases
 - c. transforms
7. ____ is used for measuring electrical current.
 - a. Voltmeter
 - b. Wattmeter
 - c. Ammeter
8. Electricity is a flow of ____ along a wire.
 - a. neutrons
 - b. protons
 - c. electrons
9. All electrically operated ____ plays a very important part in our life.
 - a. engineers
 - b. devices
 - c. results

10. Relays are used ____ the electric circuit.
 - a. to protect
 - b. to insulate
 - c. to measure
11. What is the function of a safety device?
 - a. to close a circuit
 - b. to protect a circuit
 - c. to connect a circuit
12. After what scientist was the unit of current named?
 - a. Volta
 - b. Ampere
 - c. Faraday
13. What is the function of the transmission lines?
 - a. to generate energy
 - b. to change energy
 - c. to transmit energy
14. What is rubber used for?
 - a. for conducting current
 - b. for insulating wires
 - c. for lighting streets
15. What is the function of a generator?
 - a. to supply eclectic current
 - b. to transform electric current
 - c. to measure electric current

Блок 2. Социальный компонент деятельности.

Задание 2. Выберите правильный вариант перевода из предложенных альтернатив.

1. The electric current is known to be a directive motion of free electrons.
 - a. Все знают, что электрический ток – движение свободных электронов.
 - b. Мы знаем, что электрический ток – это направленное движение свободных электронов.
 - c. Известно, что электрический ток – это направленное движение свободных электронов.
2. It is well known a generator to convert mechanical energy into electrical one.
 - a. Хорошо известно, что генератор преобразует механическую энергию в электрическую.
 - b. Генератор хорошо известен как преобразователь механической энергии в электрическую.
 - c. Хорошо известен генератор, преобразующий механическую энергию в электрическую.

3. The instrument to be used was constructed in our laboratory.
- Прибор, который будет использован, был построен в нашей лаборатории.
 - Используемый прибор был построен в нашей лаборатории.
 - Использовался прибор, построенный в нашей лаборатории.

Задание 3. Прочтите текст и выполните задания к нему:

The Atomic Power Plant

Atomic power plants are modern installations. They consist of several main units and a great number of auxiliary ones.

In a nuclear reactor uranium is utilized as a fuel. During operation process powerful heat and radioactive radiation are produced. The nuclear reactor is cooled by water circulation. Cooling water circulates through a system of tubes, in which the water is heated to a temperature of 250-300°C. In order to prevent boiling of water, it passes into the reactor at a pressure up to 150 atmospheres.

A steam generator includes a series of heat exchangers comprising tubes. The water heated in the reactor is delivered into the heat exchanger tubes. The water to be converted into steam flows outside these tubes. The steam produced is fed into the turbo generator.

Besides, an atomic power plant comprises a common turbo generator, a steam condenser with circulating water and a switchboard.

Atomic power plants have their advantages as well as disadvantages. Their reactors and steam generators operate noiselessly; the atmosphere is not polluted by dust and smoke. As to the fuel consumption, it is of no special importance and there is no problem of fuel transportation.

The disadvantage of power plants utilizing nuclear fuel is their radiation. Radioactive radiation produced in the reactors is dangerous for attending personnel. Therefore, the reactors and steam generators are installed underground. All their controls are operated by means of automatic devices. These measures serve to protect people from radioactive radiation.

Ответьте на вопросы, выбрав правильный вариант из предложенных альтернатив

- Why does heated water pass into the reactor at a pressure up to 150 atmospheres?
 - to prevent steam producing
 - to prevent water boiling
 - to prevent water cooling
- What is the main disadvantage of atomic power plants?
 - radioactive radiation
 - fuel transportation

- c. atmospheric pollution
- 3. Why is operation equipment of atomic power plant installed underground?
 - a. to protect equipment from pollution
 - b. to protect personnel from radiation
 - c. to protect people from atmospheric pollution
- 4. Укажите, в каком абзаце текста идет речь о работе атомного реактора:
 - a. 2
 - b. 3
 - c. 4
- 5. На какой из предложенных вопросов нет ответа в тексте:
 - a. What do heat exchanges consist of?
 - b. What is used for cooling a nuclear reactor?
 - c. For what is a switchboard used?

Блок 3. Аналитический компонент деятельности.

Задание 4. Опишите схему:

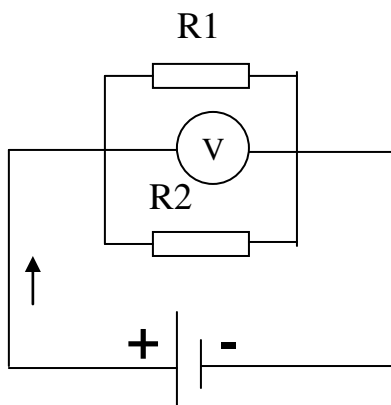

1. This is ____.
2. Its elements are ____ .
3. A voltage source ____ current.
4. A conductor ____ .
5. Resistors ____ .
6. The voltmeter ____.
7. The resistors are connected ____.
8. The voltmeter is connected ____.

Блок 4. Творческий компонент деятельности.

Задание 5.

Draw the scheme of a resistor, a capacitor and a choke coil. Describe the scheme and the function of the filter.

Блок 5. Самосовершенствование.

Задание 6. Составьте монологическое высказывание на английском языке по одной из изученных тем (7-10 предложений):

1. Fuses
2. Measuring devices
3. Safety electric system.
4. Circuit-opening devices
5. Transformers
6. Electric motors
7. Substations

Результаты тестовой работы

Группа: __

Предмет: английский язык

Педагог: Самолук И.Ю.

Дата проведения: _____

Цель: установление уровня сформированности общих компетенций ОК1-ОК9 обучающихся по теме «Электротехника» в соответствии с требованиями ФГОС

| | Уровень деятельности | Эмоц.-псих.. | | Регулятивный | | | | | | | | | | | | Социальный | | Аналитический | Творческий | Самосовершенствования | Итого баллов | % выполнения | Отметка | | | |
|----|-----------------------|--------------|-----|--------------|---|---|---|---|---|---|----|----|----|----|----|------------|---|---------------|------------|-----------------------|--------------|--------------|---------|---|--|--|
| | | 1 | 2 | 3 | 4 | 5 | 6 | 7 | 8 | 9 | 10 | 11 | 12 | 13 | 14 | 15 | 2 | 3 | 4 | 5 | | | | 6 | | |
| № | ФИО обучающихся/баллы | 0,5 | 0,5 | 1 | 1 | 1 | 1 | 1 | 1 | 1 | 1 | 1 | 1 | 1 | 1 | 1 | 3 | 5 | 8 | 10 | 10 | 51 | 100 | 5 | | |
| 1 | | | | | | | | | | | | | | | | | | | | | | | | | | |
| 2 | | | | | | | | | | | | | | | | | | | | | | | | | | |
| 3 | | | | | | | | | | | | | | | | | | | | | | | | | | |
| 4 | | | | | | | | | | | | | | | | | | | | | | | | | | |
| 5 | | | | | | | | | | | | | | | | | | | | | | | | | | |
| 6 | | | | | | | | | | | | | | | | | | | | | | | | | | |
| 7 | | | | | | | | | | | | | | | | | | | | | | | | | | |
| 8 | | | | | | | | | | | | | | | | | | | | | | | | | | |
| 9 | | | | | | | | | | | | | | | | | | | | | | | | | | |
| 10 | | | | | | | | | | | | | | | | | | | | | | | | | | |
| | Реал. баллы | | | | | | | | | | | | | | | | | | | | | | | | | |
| | Макс. баллы | 2 | | | | | | | | | | | | | | | 8 | 8 | 10 | 10 | 10 | 51 | | | | |
| | % достижен. | | | | | | | | | | | | | | | | | | | | | | | | | |

**ДОКУМЕНТ ПОДПИСАН
ЭЛЕКТРОННОЙ ПОДПИСЬЮ**

СВЕДЕНИЯ О СЕРТИФИКАТЕ ЭП

Сертификат 646116746743375933883833707902081325236681597538

Владелец Кузнецова Татьяна Николаевна

Действителен с 27.02.2023 по 27.02.2024